

매직안마의자

MASSAGE

MMC142CR1EBL



안전한 사용을 위한 주의사항

- 다음 지시되어 있는 사항들은 제품을 안전하고 정확하게 사용하여 예상치 못한 위험이나 손해를 예방하기 위한 것이므로 반드시 지켜주시기 바랍니다.
- 안전과 관련된 주의사항은 잘못사용하면 예상되는 위험과 손해의 크기정도 그리고 위험발생의 긴급정도에 따라서 다음과 같이 구분하고 있습니다.



경고 지시사항을 위반할 경우 심각한 상해나 사망이 발생할 가능성이 있는 경우



주의 지시사항을 위반할 경우 경미한 상해나 제품손상이 발생할 가능성이 있는 경우



이 그림기호는 위험을 끼칠 우려가 있는 사항과 조작에 대하여 주의를 환기시키기 위한 기호입니다.



이 그림기호는 해서는 안되는 금지표시 기호입니다.



이 그림기호는 반드시 지켜야 하는 지킴표시 기호입니다.

그림기호의 종류와 의미



기호는 금지의 행위를 표시하고 있습니다. (왼쪽 그림은 분해금지)



기호는 행위를 규제하거나 지시하는 것입니다. (왼쪽 그림은 전원 플러그를 뽑는다.)

읽으신 후에는 사용하는 사람이 항상 읽을 수 있는 곳에 소중히 보관하여 주십시오

경고



다음 분은 본 제품을 사용하지 마십시오.

- 다리에 정맥류등 중도의 혈행 장애나 혈전증 등이 있는 사람
- 의사가 사용이 불가능하다고 인정한 사람



다음 분은 반드시 의사에게 상담 후 사용하여 주십시오.

- 사고나 몸에 이상이 생길 위험이 있습니다.
 - 경추, 척추, 요추, 등을 수술하여 일정시간이 경과하지 않거나 질환부에 사용하는 사람.
 - 사고나 질병 등으로 의사의 치료를 받고 있거나 몸에 이상을 느끼는 사람.
 - 급성질환, 악성종양, 기타 피부질환 증세가 있는 사람.
 - 어린이나 스스로 의사표현을 할 수 없는 사람.
 - 열이 높거나 안정을 필요로 하는 사람.
 - 임신부나 심장장애 및 혈압이상 또는 심한 발작 증세나 심인성 질환인 사람.
 - 체내 투입형 의료기기를 사용하거나 기타 만성질환 또는 당뇨병이 심한 사람.



안전한 사용을 위한 주의사항



경고

- ⊘ 전원은 교류 220V 전용 콘센트를 사용하며 변압기는 사용하지 마십시오.
• 화재나 감전의 원인이 됩니다.
- ⊘ 전원코드 또는 전원플러그가 파손되었거나 콘센트의 플러그가 느슨할 때는 사용하지 마십시오.
• 감전, 쇼크, 발화의 원인이 됩니다.
- ⊘ 사용 전에는 반드시 등 패드를 분리하여 패드 내부의 커버가 찢어져 있지 않은지 확인하며 다른 부위의 패드 또는 시트도 이상이 없는지 확인하여 주십시오.
• 화재나 감전의 원인이 됩니다.
- ⊘ 작은 파손이라도 즉시 사용을 중지하고 전원플러그를 콘센트에서 분리한 후에 서비스센터 (뒷표지에 기재)로 연락하여 주십시오.
- ⊘ 기기에 강한 충격은 가급적 피하고, 고장 시에는 즉시 사용을 중지하십시오.
- ⊘ 젖은 물로 앉거나 젖은 손으로 조작하지 마십시오.
• 감전이나 고장의 원인이 됩니다.
- ⊘ 애완동물을 본체 주변(파워콘센트부위, 시트, 다리받침대 등)에 놓게 하거나 본체위에 올라가지 않도록 해주십시오.
• 사고나 상처의 원인이 됩니다.
- ⊘ 시트가 파손된 상태에서는 사용을 중지하고 전원플러그를 콘센트에서 뽑아 주십시오.
- ⊘ 다리받침대와 본체사이에 손이나 물건이 끼지 않도록 해주십시오.
- ⊘ 온열 기능을 사용 하실 때는 화상의 우려가 있으므로 열에 둔감한 사람들은 주의하여 사용해 주십시오.
- ! 등받이를 찾힌 상태 또는 다리받침대를 내렸을 때는 반드시 주위에 사람(특히 어린이), 물건, 애완동물이 없는지를 확인하며 신체부위가 끼지 않도록 주의하여 주십시오.
- 🔌 낙뢰, 정전 또는 정전의 가능성이 있을 때는 즉시 사용을 중지하고 전원스위치를 “꺼짐”으로 하며 전원플러그를 콘센트에서 분리하여 주십시오.
• 그렇게 하지 않았을 경우 정전이 복귀 되었을 때, 사고나 상처의 우려가 있습니다.
- 🔌 기기가 움직이지 않거나 이상이 느껴질 때는 사고를 미연에 방지하기 위해 즉시 사용을 중지하며 전원스위치를 “꺼짐”으로 하고 전원플러그를 콘센트에서 뽑은 후 서비스센터에 점검, 수리를 의뢰하여 주십시오.(서비스센터 뒷표지에 기재)
• 감전이나 누전, 쇼크 등에 의한 화재의 위험이 있습니다.















안전한 사용을 위한 주의사항

경고

-  본체위에 올라서거나 강한 충격을 주지 않도록 해 주십시오.
• 전도에 의해 사고나 상처의 원인이 됩니다.
-  분해 또는 개조를 하지 말아주십시오. (A/S기사 이외의 사람은 분해 또는 수리를 금지합니다.)
• 화재나 감전, 상처의 원인이 됩니다. 수리는 서비스센터(뒷표지에 기재)로 상담하여 주십시오.

주의

-  욕실이나 사우나, 습기가 많은 장소에서는 사용하지 마십시오.
• 감전이나 고장의 원인이 됩니다.
-  본체는 바닥과 수평인 장소에 두고 사용하여 주십시오.
• 불안정한 장소에서는 본체가 전도해 고장의 원인이 됩니다.
-  만일의 감전방지를 위해 접지선을 설치하여 주십시오.
-  접지선은 가스관, 수도관, 피뢰계에는 절대로 접촉하지 마십시오.
-  전원플러그를 콘센트에 꼽기 전에 전원스위치가 꺼짐으로 되어 있는지 확인해 주십시오.
-  제품에 물기가 묻거나 젖은 상태에서 사용하지 마십시오.
-  콘센트가 헐거거나, 전원코드가 팽팽하지 않도록 확인해 주십시오.
-  취급설명서에 따라 전체스위치를 순서대로 작동시 기기가 정상적으로 동작하는지 확인해 주십시오.
-  등받이를 완전히 세운 상태에서 등받이 각도를 조절하고 약한 자극부터 마사지를 진행해 주십시오.
• 처음부터 마사지를 강하게 하면 상처를 입을 수 있습니다. 특히 고령자나 뼈가 약하다고 생각되는 사람은 충분히 주의해서 마사지를 해주십시오.
-  안전을 위해 주름 마사지 볼의 위치를 확인한 후에 천천히 앉아 주십시오.
-  이 취급설명서의 사용법 이외의 사용은 금지하며 본 기기와 다른 치료기 및 전기매트 등을 병용하지 마십시오.
• 신체에 좋지 않은 영향을 주거나 상처의 원인이 됩니다.
-  사람을 태운 상태로 이동하지 마십시오.
• 본체의 전도로 고장이나 상처의 원인이 됩니다.
-  맨살 또는 머리부, 흉부, 복부, 관절부(팔꿈치, 무릎)에는 사용하지 마십시오.
• 사고나 상처의 원인이 됩니다.



안전한 사용을 위한 주의사항

주의

- ! 가동부에 손이나 발을 넣거나 머리핀 등 딱딱한 것을 달고 사용하지 마십시오.
 - 머리등에는 부드러운 타월을 대서 강한 자극을 피할 수 있게 사용하여 주십시오.
- ! 하반신 마사지부위에 하반신 이외에는 사용하지 마십시오.
 - 상처의 원인이 됩니다.
- ! 마사지의자를 사람이 없는 상태에서 작동시키지 마십시오.
 - 사고나 고장의 원인이 됩니다.
- ⊘ 신체에 이상이 발생될 때는 즉시 사용을 중지하고 의사와 상담하여 처방 및 지도하에 사용하십시오.
- ⊘ 등 패드를 제거하고 마사지를 하지 마십시오.
 - 상처의 원인이 됩니다.
- ⊘ 마사지 중에는 잠들지 않도록 주의하여 주십시오.
 - 상처의 원인이 됩니다.
- ⊘ 마사지의 사용은 1회 20분 이내로 제한하며 같은 곳의 사용은 5분 이내로 사용하십시오.
 - 장시간 연속사용은 필요 이상의 자극이 되어 역효과나 상처의 원인이 됩니다.
- ⊘ 하반신 마사지 중에 다리가 빠진 경우 무리하게 다리를 넣지 마십시오.
 - 무리하게 넣으려고 하면 고장의 원인이 됩니다.
- ! 사용 후에는 반드시 전원을 분리하고 청결하고 습기가 없는 곳에 보관하여 주십시오.
- ! 사용 후에는 반드시 등받이를 완전히 세우고 다리받침대를 내려 주십시오.
- ! 외피의 세척은 부드러운 천으로 가볍게 닦아주고 화공약품, 신나, 세척제 등을 절대로 사용하지 마십시오.
- ! 등받이, 다리받침대 등에 무거운 것을 올리거나 보관하지 마십시오.
- 🔌 전원플러그를 콘센트에서 분리할 때는 반드시 마른 손으로 전원플러그를 잡아 당겨 분리하여 주십시오.
- 🔌 외피의 세척 및 손질할 때는 반드시 전원플러그를 콘센트에서 분리하여 주십시오
- 🔌 기기를 사용하지 않을 때는 반드시 전원플러그를 콘센트에서 분리하여 주십시오.
 - 먼지나 습기로 절연열화되고 감전이나 누전, 화재의 원인이 됩니다.
- ! 다른 사람에게 양도, 대여할 때는 취급설명서를 반드시 건네주십시오.



각 부의 명칭을 알아볼까요?

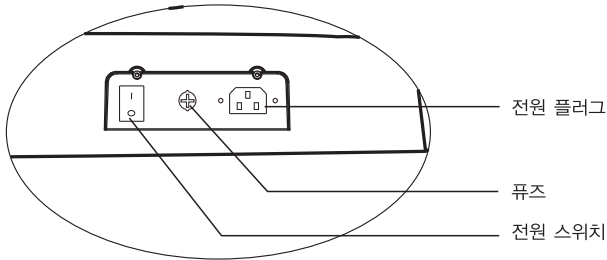
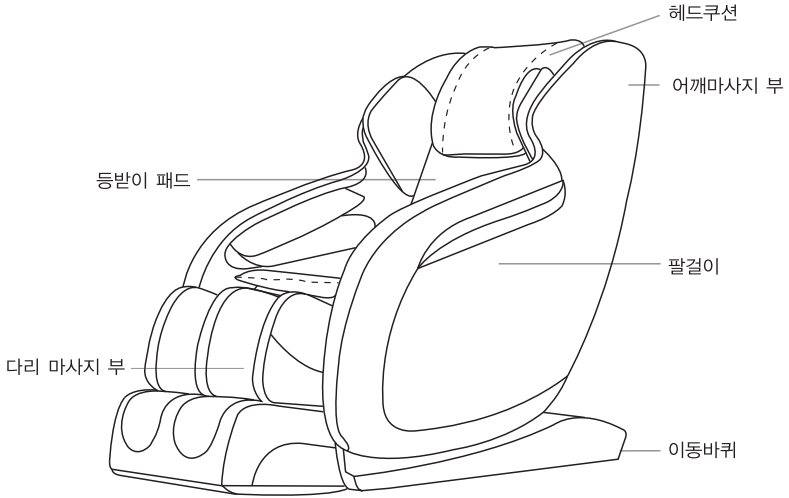

알림

- 전원플러그를 연결하세요.
- 뒷면에 전원스위치로 제품의 전원을 ON/OFF 합니다.

주의

- 전원코드가 제품 아래 깔리지 않도록합니다.
- 전원코드를 연결하기 전에 전원스위치를 'OFF'로 설정합니다.



리모컨의 명칭을 알아보까요?

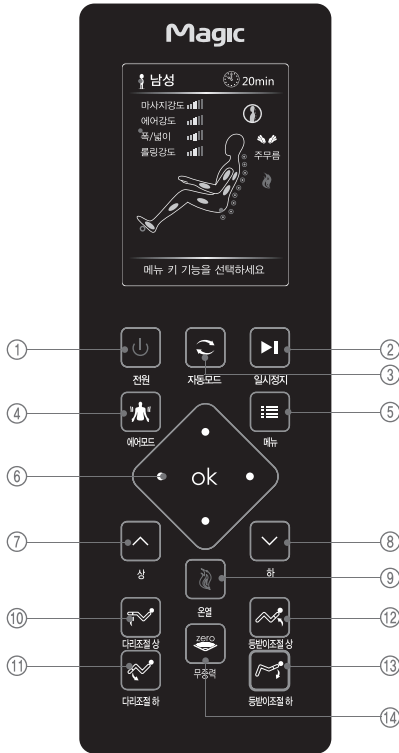

- | | |
|------------------|--------------------|
| ① 전원 버튼 : ON/OFF | ⑧ 등롤러 방향 조정 : 하 |
| ② 일시정지 | ⑨ 온열 |
| ③ 자동 마사지 | ⑩ 다리각도 조절 : 상 |
| ④ 에어 마사지 | ⑪ 다리각도 조절 : 하 |
| ⑤ 메뉴 | ⑫ 의자 등받이 각도 조절 : 상 |
| ⑥ 선택/확인 | ⑬ 의자 등받이 각도 조절 : 하 |
| ⑦ 등롤러 방향 조정 : 상 | ⑭ 무중력 |



리모컨 작동 방법을 알아보까요?

리모컨 액정 화면 설명

마사지 기능 표시
 등롤러 속도 표시
 에어 마사지 강도 표시
 마사지볼의 폭 표시
 롤링 속도 표시

남성
 20min
 마사지강도
 에어강도
 폭/넓이
 롤링강도
 주무름
 온열 기능 표시
 마사지 구간 표시
 무중력 기능 표시
 메뉴 키 기능을 선택하세요







리모컨 버튼 설명

<p>전원</p>	<p>전원 버튼을 누르시면, 모든 마사지 기능 사용을 위한 화면이 켜집니다. 이때 의자는 대기모드가 됩니다. 대기모드 상태에서 6가지 기능을 선택할 수 있습니다. (자동모드, 수동모드, 에어마사지 모드, 온열모드, 롤러모드, 설정 메뉴) 이 버튼을 다시 한번 누르시면 모든 마사지 기능이 중단됩니다.</p>
<p>일시정지</p>	<p>모든 마사지 기능을 잠시 멈추려면 이 버튼을 누르세요. 원래 마사지 기능으로 돌아가려면 버튼을 한번 더 누르세요.</p>
<p>메뉴</p>	<p>자동모드, 수동모드, 에어마사지, 온열, 롤러 모드를 선택하려면 이 버튼을 누르세요. (자세한 내용은 화면을 참고하시기 바랍니다.)</p>
<p>자동모드</p>	<p>자동모드 시작을 위해 이 버튼을 누르세요. 총 9개의 자동모드가 있습니다. (스트레칭, 여성, 목/어깨, 허리/등, 남성, 수면, 휴식, 상쾌, 활력모드) 계속 버튼을 누르면 순환 자동모드가 선택됩니다. (자세한 내용은 자동 모드 설명을 참고하세요.)</p>
<p>방향버튼</p>	<p>원하시는 방향버튼을 (위/아래/왼쪽/오른쪽) 누르시고, OK 버튼을 누르세요.</p>



리모컨 작동 방법을 알아볼까요?

리모컨 버튼 설명

<p>에어마사지</p> 	<p>에어마사지 메뉴 사용을 위해 버튼을 누르세요. 원하시는 마사지 부위나, 집중적으로 받고 싶은 부위를 “위”, “아래” 버튼 사용으로 조절하세요.</p>
<p>온열</p> 	<p>온열기능 사용을 위해 버튼을 누르세요. 버튼을 누르면 화면에 온열 로고가 나타나며 버튼을 한번 더 누르면 온열기능이 종료됩니다.</p>
<p>무중력</p> 	<p>무중력 메뉴 사용을 위해 버튼을 누르세요. 버튼 한번 누르면 1단계, 두번 누르면 2단계, 세번 누르면 종료됩니다.</p>
<p>등 롤러 위치 조절 버튼</p>  	<p>자동모드, 부위모드, 집중모드를 실행하는 동안 어깨 위치 조절을 위해 이 버튼을 누르세요.</p>
<p>다리조절 올림 버튼</p> 	<p>다리 부가 원하는 각도로 올라올 때까지 이 버튼을 누르세요.</p>
<p>다리조절 내림 버튼</p> 	<p>다리 부가 원하는 각도로 내려올 때까지 이 버튼을 누르세요.</p>
<p>등받이 올림 버튼</p> 	<p>등받이가 원하는 각도로 올라올 때까지 이 버튼을 누르세요.</p>
<p>등받이 내림 버튼</p> 	<p>등받이가 원하는 각도로 내려올 때까지 이 버튼을 누르세요.</p>



리모컨 작동 방법을 알아보까요?

자동 모드 설명 (바로가기)



자동 모드 : 자동 모드 버튼을 누르면 순차적으로 자동 마사지 프로그램이 실행됩니다.



1. 리모컨의 자동 모드 버튼을 누릅니다.
2. 표시창에 자동 모드 기능들이 표시됩니다.
3. 원하는 기능이 될 때까지 자동 모드 버튼을 누릅니다.
스트레칭 → 여성모드 → 목/어깨 → 허리/등 → 남성모드 → 수면모드 → 휴식모드 → 상쾌모드 → 활력모드

※자동모드에서는 속도, 강도 조절이 되지 않습니다.
※수면모드 기본 설정시간은 30분입니다.

자동 모드 설명 (메뉴버튼으로 선택하기)



자동 모드 : 메뉴 버튼을 눌러 자동 모드 기능을 선택합니다.



1. 리모컨의 메뉴 버튼을 누릅니다.
2. 방향키로 표시창의 자동 모드 기능을 선택합니다.
3. 방향키로 원하는 마사지 기능을 선택합니다.

※자동모드에서는 너비, 속도, 강도 조절이 되지 않습니다.
※수면모드 기본 설정시간은 30분입니다.



리모컨 작동 방법을 알아볼까요?

수동 모드 설명



수동 모드 : 메뉴 버튼을 눌러 수동 모드 기능을 선택합니다.



1. 리모컨의 메뉴 버튼을 누릅니다.
표시창에 자동모드, 수동모드, 에어마사지, 온열, 롤링, 설정 모드가 표시됩니다.
2. 방향키로 표시창의 수동 모드 기능을 선택한 후 OK버튼을 누릅니다.
표시창에 모드, 부위선택, 넓이, 속도가 표시됩니다.
3. 방향키로 모드 기능을 선택한 후 OK버튼을 누릅니다.
표시창에 주무름, 손날두드림, 복합안마, 두드림, 지압이 표시됩니다.
4. 방향키로 원하는 마사지 기능을 선택한 후 OK버튼을 누릅니다.

※ 속도, 넓이 기능은 손날두드림, 두드림 기능에서만 조절 가능합니다.
※ 메뉴버튼을 누르면 이전화면으로 돌아갑니다.



리모컨 작동 방법을 알아볼까요?

메뉴 아이콘 설명

자동 모드 : 메뉴 버튼을 눌러 자동 모드 기능을 선택합니다.

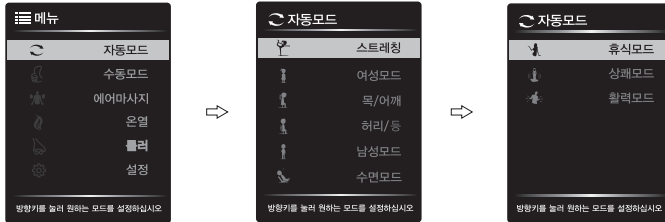

스트레칭	근육이완과 유연성 개선을 도와줍니다.
여성모드	전신을 에어백과 롤러로 부드럽고 편안하게 마사지 합니다.
목/어깨	목과 어깨의 근육을 편안하게 풀어줍니다.
허리/등	허리와 등 근육을 편안하게 풀어줍니다.
남성모드	저녁식사 또는 업무 후 집중적인 마사지 압력이 몸의 긴장과 뭉침을 완화시키는데 도움을 줍니다.
수면모드	밤이나 정오에 휴식을 위해 사용하세요. 몸과 마음을 수면 상태로 준비하는데 도움을 줍니다.
휴식모드	몸 전체를 편안하게 풀어줍니다.
상쾌모드	근육에 자극을 주어 상쾌한 하루의 시작에 도움을 줍니다.
활력모드	부드러운 주무름/두드림 마사지로 몸의 활력에 도움을 줍니다.

수동메뉴 : 메인메뉴 확인을 위해 수동메뉴 버튼을 누르세요.
 “모드”, “부위선택”, “넓이”, “속도” 선택을 위해 4방향 버튼을 사용하세요.

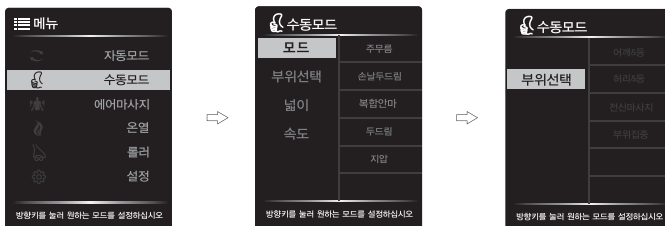



리모컨 작동 방법을 알아볼까요?

메뉴 아이콘 설명

모드	5가지 수동 모드 선택을 위해 4방향 버튼을 누르세요. "OK" 버튼을 누르시면, "주무름", "손날두드림", "복합안마", "두드림", "지압" 단어가 스크린에 나타납니다.
부위선택	전신, 다리, 골반, 팔, 어깨 마사지 선택을 위해 4방향 버튼을 누르세요. 확인을 위해 "OK" 버튼을 누르세요.
넓이	"넓이" 메뉴를 누르고 4방향 버튼으로 원하시는 너비를 선택하세요. 확인을 위해 "OK" 버튼을 누르세요.
속도	"속도" 버튼을 누르고 4방향 버튼으로 원하시는 속도(6단계) 선택하세요. 확인을 위해 "OK" 버튼을 누르세요.

에어마사지 : 메인메뉴로 가기 위해 "메뉴" 버튼을 누르세요.
"부위선택", "강도" 선택을 위해 4방향 버튼을 사용하세요.

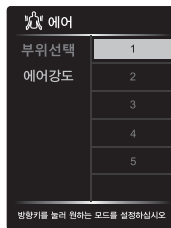
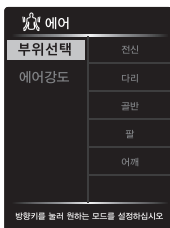

부위선택

원하시는 마사지 부분 선택을 위해 4방향버튼을 누르세요. 다음 화면으로 넘어가기 위해 "OK" 버튼을 누르세요.

에어강도

에어강도 기능에서 4방향 버튼으로 원하는 마사지 강도(5단계)를 조절하실 수 있습니다. "OK" 버튼을 누르고서 서버 메뉴로 돌아가세요.

온열 or 롤러 : 온열 또는 롤링 기능 사용을 위해 메뉴 버튼을 누르세요.
방향 버튼을 눌러 기능을 사용 / 중지하실 수 있습니다. (롤러기능은 1, 2, 3, 중지 기능)

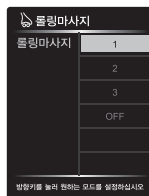
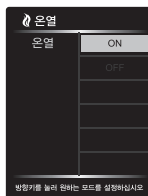



리모컨 작동 방법을 알아보까요?

메뉴 아이콘 설명

설정 : 메인 메뉴에서 설정 아이콘 선택을 위해 방향 버튼을 누르세요.
원하시는 기능(타이머, 언어) 선택을 위해 방향 버튼을 사용하세요.



시간설정	4방향 버튼으로 원하시는 마사지 시간을 선택하세요. 확인을 위해 "OK" 버튼을 누르고 세팅으로 돌아가세요. 권장 시간은 20분 입니다.
언어선택	한국어/영어 선택을 위해 언어를 선택하고 OK버튼을 누르세요. 방향 버튼으로 원하시는 언어를 선택하세요. 확인을 위해 "OK" 버튼을 누르세요.
<p>※어떠한 선택도 하지 않을 경우, 자동으로 메인메뉴로 돌아갑니다. ※메뉴버튼을 두 번 누름으로 메인메뉴로 돌아갈 수 있습니다. ※메인메뉴 스크린에서 좌/우 버튼으로 에어마사지 강도를 조절할 수 있고, 위/아래 버튼으로 마사지 속도를 조절할 수 있습니다. (자동모드에서는 속도 조절이 되지 않습니다.)</p>	

자동 타이머 기능

기기의 타이머 설정 값은 20분으로 지정되어 있으며 20분 이후 자동으로 기기는 멈춥니다.

- ※ 마사지의 사용시간을 1회 20분 이내로 제한하며 같은 부위의 사용은 5분 이내로 사용하십시오.
- ※ 장시간 연속사용은 기기의 무리를 줄 뿐만 아니라 필요이상의 자극이 되어 역효과나 상처의 원인이 됩니다.

인공지능 온도 제어 기능

본 제품은 인공지능 온도 제어 기능이 설치되어 있어, 사용자의 안전을 위해 오랫동안 사용할 경우 혹은 다른 원인으로 인해 기기 내부의 온도가 상승 되면, 기계가 자동으로 멈출수 있습니다. 이때는 약 60분 경과 후 전원버튼을 누른 후 재 사용하여 주십시오.



리모컨 작동 방법을 알아보까요?

리모컨 화면이 한자/영어로 표시되어 있을때

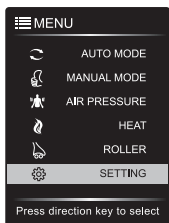

1. 리모컨의 메뉴 버튼을 누릅니다.



2. 방향키로 표시창의 SETTING 또는 設定 버튼을 선택합니다.



3. 방향키로 LANGUAGE 또는 文字 버튼을 선택합니다.



4. 방향키로 원하는 언어를 선택한 후 OK버튼을 누릅니다.



설치방법을 알아볼까요?

본체 설치방법

1. 본체의 주위에 공간이 있도록 해 주십시오.
등받이 부분의 뒷공간을 5cm이상, 다리부분의 앞에는 35cm이상의 공간을 확보해 주십시오.
2. 좌석의 위치를 정해 주십시오.
3. 작동이 용이한 곳에 설치하여 주십시오.

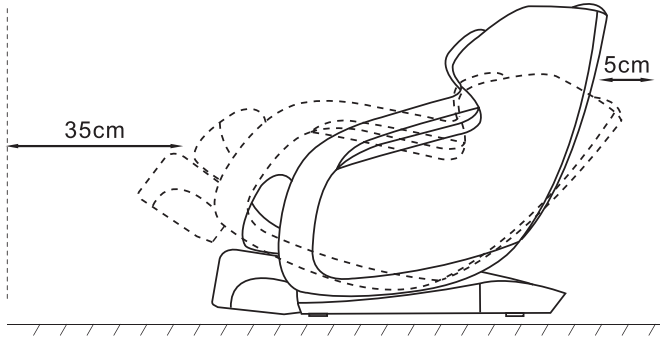

구성품 확인

박스를 개봉했을때 아래의 구성품을 확인해주세요.



안마의자



사용설명서



전원코드



리모컨

전원부 설치방법

1. 컨트롤 박스에 리모컨을 연결합니다. (전원코드 분리 및 스위치 OFF 상태로 진행하여 주십시오.)
2. 전원플러그를 꽂기전에 전원 스위치가 "OFF" 에 되어 있는지 확인해 주십시오. (스위치의 "O" 위치)
3. 전원플러그를 꽂아 주십시오.
4. 전원스위치를 "ON" 에 해주십시오. (스위치의 "I" 위치)

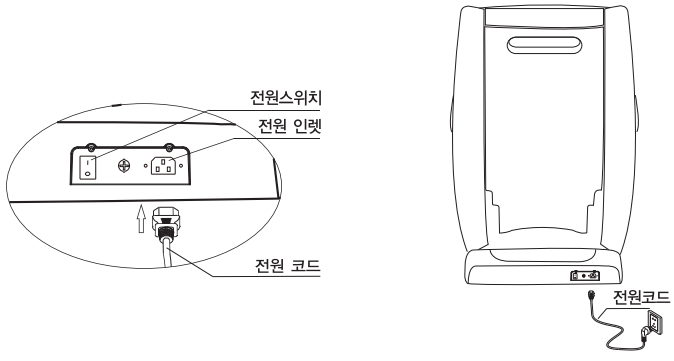

이동방법을 알아볼까요?

본체에 이동용 바퀴가 부착되어 있습니다.
안마의자의 뒷바퀴가 바닥에 닿을 때까지 의자를 뒤로 45도 정도 젖혀주시기 바랍니다.
앞쪽을 들어 캐스터로 이동하여 주십시오.

- ⚠ 주의**
- 1) 이동 할 통로가 80cm 이하일 경우 이동할 수 없으므로 판매처에 문의해 주시기 바랍니다.
 - 2) 사람을 태운 채로 이동하지 마십시오.
 - 3) 의자 아래에 매트를 배치하여 이동 중 바닥에 흠집이 생기지 않도록 해주십시오.

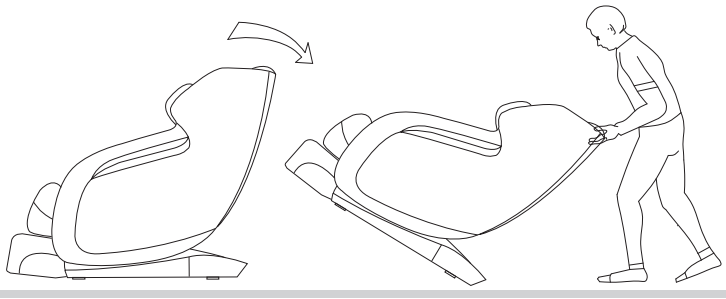



보관과 손질법을 알아볼까요?

보관방법

- 먼지 등을 제거한 후에 전원을 분리하고 청결하고 습기가 없는 곳에 보관하여 주십시오.
- 장시간 사용하지 않을 때는패드 또는 커버 등을 얇은 천으로 덮어 먼지나 이물질이 묻지 않도록 해주십시오
- 애완동물을 본체 주변(파워콘센트부위, 시트, 다리받침대 등)에서 놀게하거나 본체 위에 올라가지 않도록 해주십시오.

⚠ 주의 직사광선이 쬐는 장소나 스토브 근처 등 직접 열이 닿는 곳에 설치하지 마십시오.

손질방법

⚠ 주의 외피의 세척 및 손질할 때는 반드시 전원플러그를 콘센트에서 분리하여 주십시오. 전원플러그를 콘센트에서 분리할 때는 반드시 마른손으로 전원플러그를 잡아 당겨 분리하여 주십시오.

- 등패드, 헤드시트 : 외피의 세척은 부드러운 천으로 가볍게 닦아주시고 화공약품, 신나, 세척제 등을 절대로 사용하지 마십시오.

⚠ 주의 다리마질 하지 마십시오.

- 본체 : 플라스틱, 파이프, 시트의 먼지는 부드러운 천으로 가볍게 닦아주시고 화공약품, 신나, 세척제 등을 절대로 사용하지 마십시오.

⚠ 주의 알콜 및 기타 세정용품 등으로 취급하면 변색, 흡입의 원인이 되므로 사용하지 마십시오.

- 리모컨 컨트롤러 : 리모컨 컨트롤러, 제어박스에 묻은 먼지는 마른 수건으로 잘 닦아 주십시오. 절대로 젖은 타월 등으로 닦지 마십시오, 고장의 원인이 됩니다.

- 제품 청소시 자크를 분리하여 청소하지 마세요.
(자크를 분리하여 청소시 내부 air호스, 전원선 등이 빠져 고장이 날 수 있습니다)



고장진단 및 처리방안을 알아보까요?

※ 제품에 이상이 생겼을 경우, A/S 의뢰를 하시기 전에 아래 사항을 반드시 확인하여 주시기 바랍니다.
 사용방법을 제대로 숙지하지 못하고 사용하면 고장이 아니라도 제품이 제대로 작동하지 않을 경우가 있습니다.

상 태	원인과 수리법
<ul style="list-style-type: none"> • 두드림 동작과 주무름, 두드림 동작시의 동작음 • 등받이가 최대 리클라이닝 해서 멈춰있을 때의 소리 • 진동소리 • 리클라이닝 할 때의 소리 	<ul style="list-style-type: none"> • 구조상 부득이하게 발생하는 것으로 성능상에 영향은 없습니다.
<ul style="list-style-type: none"> • 리모컨 버튼을 눌러도 정상적으로 동작하지 않아요. 	<ul style="list-style-type: none"> • 전원플러그가 콘센트에 빠져 있지는 않은지 확인하여 주십시오. • 본체하부 전기콘트롤 박스 전원 스위치가 "ON"으로 되어 있는지 확인하여 주십시오.
<ul style="list-style-type: none"> • 등받이 세움, 젓힘 버튼, 다리받침대 버튼을 누른 것과 반대로 움직이거나 움직이지 않아요. 	<ul style="list-style-type: none"> • 두개 이상의 버튼을 누르고 있을 가능성이 있습니다. • 모든 버튼을 확인하시고 버튼을 떼고 다시 눌러 주십시오.
<ul style="list-style-type: none"> • 마사지 동작이 도중에 멈춰요. 	<ul style="list-style-type: none"> • 본체 우측의 전원 스위치를 "OFF"로 하고 5초 정도 후에 전원스위치를 다시 켜 주십시오. ① 정상으로 돌아오면 그대로 사용하여 주십시오. ② 정상으로 돌아오지 않는 경우는 사고 방지를 위해, 사용을 중지하시고 전원플러그를 콘센트에서 뽑은 후에 서비스센터에 연락해 주십시오.
<ul style="list-style-type: none"> • 마사지중에 주무름 불이 멈춰요. 	<ul style="list-style-type: none"> • 주무름불에 필요 이상의 힘을 가하면 동작이 멈출 수 있습니다. 고장이 아닙니다. 몸을 살짝 들어 주십시오. (특히, 체중이 100 kg이상의 분이 사용하실 때는 주의하여 주시기 바랍니다.)
<ul style="list-style-type: none"> • 주무름 불이 위로 이동해서 멈춰버렸어요. 	<ul style="list-style-type: none"> • 자동타이머 기능에 의해 마사지가 종료할 때에 주무름 불이 신체에 끼지 않도록 위로 이동하는 구조로 되어 있습니다. 고장이 아닙니다.

※ 위의 사항을 정확하게 확인한 이후에도 이상이 있을 경우에는 사고 방지를 위해 즉시 사용을 중지하고 전원플러그를 콘센트에서 분리한 후 구입처 또는 본사 A/S센터 (뒷표지에 기재)로 상담하여 주십시오.



제품규격입니다.

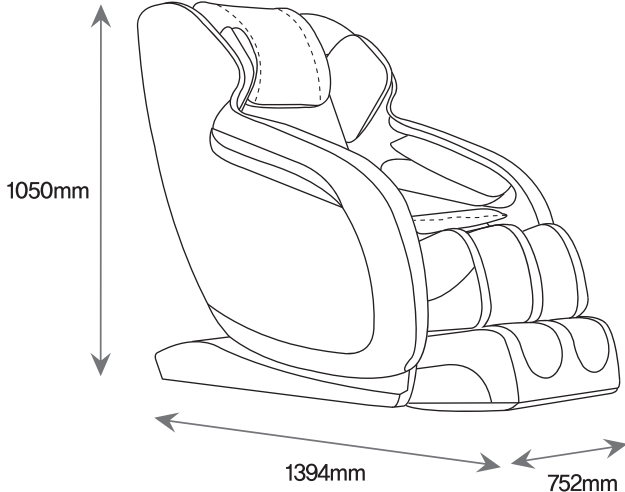

제품명	전기마사지기	모델명	MMC142CR1EBL
인증번호	HU071694-17006A	전자파적합성평가	MSIP-REI-KC8-A3000
소비전력	160 W	사용전력	AC 220 V, 60 Hz
중량	약 68 kg	사용시간	10분, 20분, 30분
다리받침대 각도	약 8° ~ 85.5°	외장재질	고급레자
등롤러 속도	6단계 조절	등받이 각도	약 127° ~ 150°
에어마사지 강도	5단계 조절	마사지 볼 폭	3단계 (넓음, 중간, 좁음)
규격	길이 1394mm X 폭 752mm X 높이 1050mm		
제조국	중국		
제조업체명	FUJIAN ROVOS FITNESS CO.,LTD.		
판매업체명	SK 매직주식회사		
주소	서울특별시 중구 통일로 10, 14층 (남대문로 5가, 연세재단세브란스빌딩)		
고객상담실	1577-7784(전국공통)		

* Memo

A large, empty rectangular box with rounded corners, intended for writing a memo. The box is white with a thin black border and is set against a light gray background.

* Memo

A large, empty, rounded rectangular box with a thin black border, intended for writing a memo. The box is white and occupies most of the page area below the title.

제품보증서

전기마사지기
(가정용)
품질보증기간 1년
부품보증기간 5년

서비스에 대하여

저희 SK매직주식회사에서는 품목별 소비자 분쟁해결 기준(공정거래위원회 고시)에 따라 아래와 같이 제품에 대한 보증을 실시합니다.
서비스요청시 지정된 협력사에서 서비스를 합니다.

판매자 상호 및 연락처	(☎)
구입일 (판매자 구입일)	년 월 일

- 일반 제품을 영업용도로 전환하여 사용할 경우의 보증기간은 반으로 단축 적용됩니다. (영업장, 학습시설, 공공장소 등)
- 품질보증기간은 제품 구입일자 부터 기산하며, 구입일을 확인할 수 없을 때는 제품제조일 또는 수입통관일로부터 3개월이 경과한 날부터 품질보증기간을 기산합니다.

● 소비자 분쟁해결 기준

소비자 피해 유형	품질보증기간 이내	품질보증기간 이후
• 구입 후 10일 이내에 중요한 수리를 요할 때	제품교환 또는 구입가 환급	해당 없음
• 구입 후 1개월 이내에 중요한 수리를 요할 때	제품교환 또는 무상수리	해당 없음
• 제품 구입시 운송과정 및 제품설치 중 발생한 피해	제품교환	해당 없음
• 교환된 제품이 1개월 이내에 중요한 수리를 요하는 고장발생	구입가 환급	해당 없음
• 교환 불가능시	구입가 환급	해당 없음
• 동일하자로 2회까지 고장 발생시	무상수리	유상수리
• 동일하자로 3회째 고장 발생시	제품교환 또는 구입가 환급	유상수리
• 서로 다른 하자로 5회째 고장 발생시	제품교환 또는 구입가 환급	유상수리
• 소비자가 수리 의뢰한 제품을 사업자가 분실한 경우		정액 감가상각한
• 부품보증기간 이내 수리용 부품을 보유하고 있지 않아 수리가 불가능한 경우	제품교환 또는 구입가 환급	잔여 금액에 구입가의 5%를 가산하여 환급
• 수리용 부품은 있으나 수리가 불가능한 경우	제품교환 또는 구입가 환급	정액 감가상각 후 환급

● 소비자의 고의, 과실로 인한 고장인 경우

소비자 피해 유형	품질보증기간 이내	품질보증기간 이후
• 수리가 불가능한 경우	유상수리로 해당하는 금액정수 후 제품교환	유상수리 금액정수 후 감가상각 적용 제품교환
• 수리가 가능한 경우	유상수리	유상수리

● 무상서비스

- 품질 보증기간 이내에 정상적인 사용상태에서 발생한 고장 또는 결함
- 당사에서 인정한 설치/서비스 기사가 수리한 후 2개월이내에 동일부위 재고장 발생시.

- ※ 고장이 아닌 경우 서비스를 요청하면 요금이 청구되므로 서비스 신청전 사용설명서를 참고해 주십시오.
- ※ 이 보증서는 대한민국에서만 사용되며 다시 발행하지 않으므로 사용설명서와 함께 잘 보관해 주십시오.

유상서비스

고장이 아닌 경우

(기구세척, 조정, 사용설명, 설치 등 제품고장이 아닌 경우)

- 사용설명 및 분해하지 않고 간단한 조정
- 인타피, 인테나, 유선신호 등 외부환경 문제시
- 배송된 제품 초기 설치 및 판매점에서 부실하게 설치해 주어 재설치 시
- 제품의 이동, 이사 등으로 인한 설치 변경시
- 제품 내부 먼지 세척 및 이물 제거시
- 타사 제품소프트 웨어 포함으로 인한 고장 및 고장 설명시
- 구입시 고객요구로 설치한 후 재설치시
- 고객의 필요에 따른 서비스 요청시 (해당제품)
(가스제품 열량변경, 제품청소 등)

소비자 과실로 고장인 경우

- 소비자의 취급 부주의 및 잘못된 수리로 고장 발생시
- 가스종류, 가스압, 전기용량을 틀리게 사용하여 고장이 발생한 경우 (해당제품)
- 외부 충격이나 떨어뜨림 등에 의한 고장, 손상 발생시
- 당사에서 미지정된 소모품, 옵션품 사용으로 고장 발생시
- 당사에서 인정하지 않은 사람이 설치 또는 서비스를 실시하여 고장 발생시
- 사용설명서 내에 "주의사항"을 지키지 않아 고장 발생시

그 밖의 경우

- 천재지변(낙뢰, 화재, 염해, 수해 등에 의한 고장 발생시)
- 소모성 부품의 수명이 다한 경우 (소모성 부품은 별도 표기)
- 기본 설치 조건 외 추가설치시 유상 청구
- 전시품 구입시 외관용 수리는 유상 청구

SK매직 고객센터

1577-7784

www.skmagic.com

고객상담실에서는 고객서비스의 일환으로 고객께서 구입·사용중인 제품중에서 소모품 / 악세사리인 식기세척기 세제, 린스 / 공기청정기 필터 / 정수기 필터 / 비데 필터 / 연수기 재생용액 / 가스레인지 및 가스오븐레인지 건전지, 버너캡, 버너헤드, 삼발이 / 전기오븐 오븐용기, 스팀용기, 오븐장갑, 구이척쇠, 물통 등을 통신판매 하고 있습니다.